

AUTOMAZIONE DI CARICO E SCARICO TELAI DI FINITURA SUPERFICIAALE DI PEZZI PALLETTIZZATI

- Produzione :
1 telaio caricato e scaricato
ogni 2 minuti
- Operatori : 1
- Lavorazioni Automatiche :
 - Gestione magazzino
dei pallets in ingresso e uscita
 - Movimentazione molle del telaio
 - Carico e scarico multiplo
dei pezzi da e su pallet
- Estrema semplicità di gestione
- Estrema cura nella
manipolazione dei pezzi

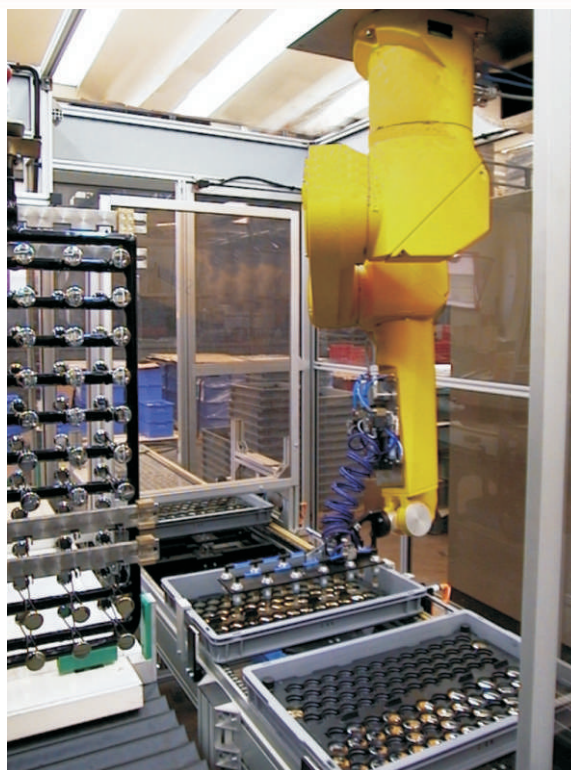

AUTOMAZIONE DI CARICO E SCARICO TELAI DI FINITURA SUPERFICIALE DI PEZZI PALLETTIZZATI

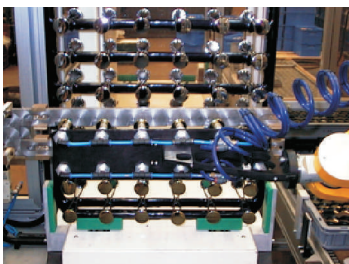
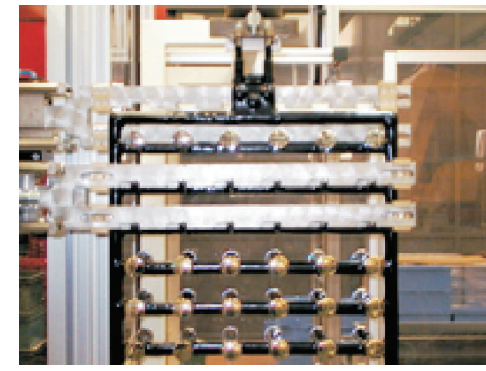
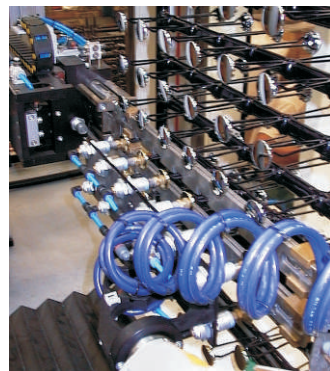
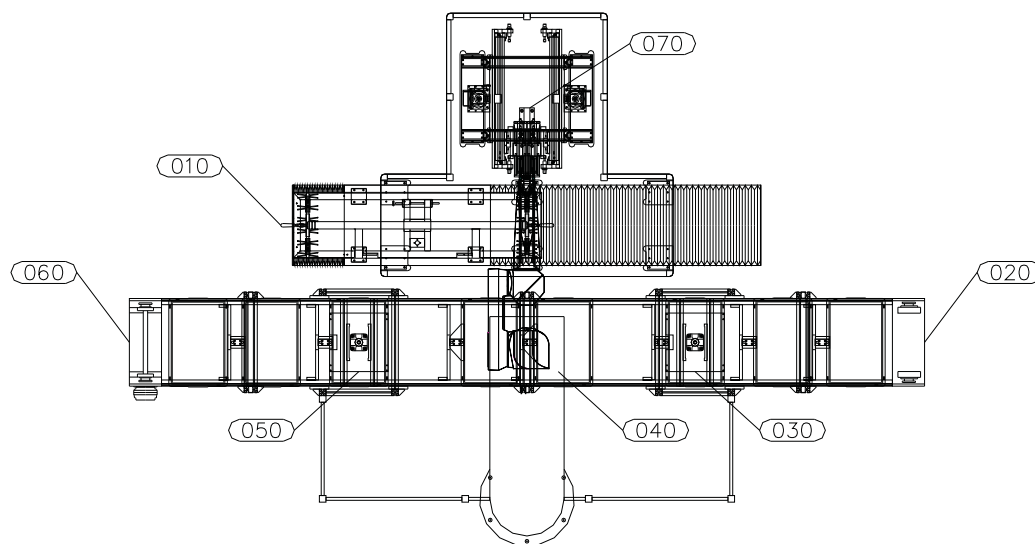
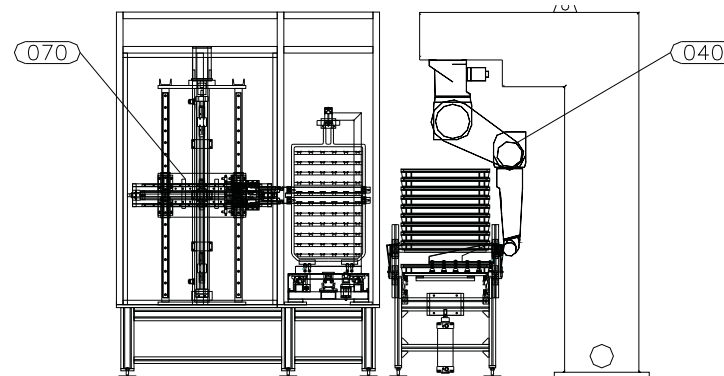
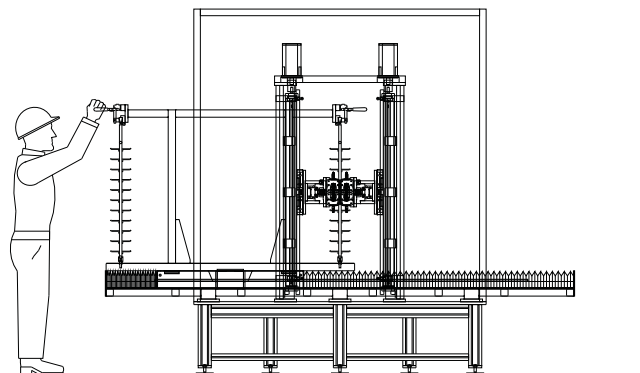

- 010 : Operatore 1
- Deposito e prelievo del telaio
- 020 : Postazione di carico pallets
- 030 : Disimpilatore pallets in ingresso
- 040 : Robot antropomorfo 6 assi
- 050 : Impilatore pallets in uscita
- 060 : Postazione di scarico pallets
- 070 : Gruppo movimentazione molle telaio